

Voor onze nieuwe lezers wijzen wij er op dat de container een recipiënt is met een inhoud van ongeveer 5 ton die zowel op een wagen als op een speciaal ingerichte vrachtauto wordt vervoerd (3 containers per wagen; 1 container per vrachtauto). De containers worden zeer gemakkelijk van een wagen op een vrachtauto geladen en omgekeerd, dank zij een inrichting die door de motor wordt aangedreven. Met de vrachtauto kunnen sommige typen van containers door kipping worden gelost en hij zet de andere typen op de grond neer of licht ze er van op.

Aldus is het mogelijk van huis tot huis grote ladingen met gemak te vervoeren. Er bestonden tot nog toe gesloten en open containers P.A. alsmede ketels voor vloeistoffen. Hierna stellen wij u de nieuwe cilindrische container P.A. voor die bestemd is voor poeder- en korrelvormige stoffen.

\* \* \*

Een serie van 40 wagens, elk uitgerust met 3 cilindrische containers, zal in dienst gesteld worden op het einde van dit jaar.

Dit effectief is zeer beperkt. Slechts op het einde van volgend jaar zal het ons mogelijk zijn aan de algemene behoefte te voldoen wanneer een nieuwe bestelling zal geleverd zijn. Deze containers zullen ingesteld worden voor het vervoer van een zeer uiteenlopende reeks granuleuse en stofvormige goederen in bulk, zoals: voedingswaren, granen, mout, suiker, enz. of de meest verscheidene chemische producten.

Karakteristieken :

Inhoud : 7,5 m<sup>3</sup>

Tarra : 850 kg

Toelaatbare lading : 5000 kg

Hoogte : 2,303 m

Breedte : 2,081 m

Lengte : 3,087 m.

Om onze industriëlen een idee te geven van de laadmogelijkheden van die containers op een spoor aansluiting (dus zonder behulp van een speciale tractor) signaleren wij dat de maximumhoogte van de container, geplaatst op

## Eerlang nieuwe cilindrische containers P.A. voor het vervoer van poeder- en korrelvormige goederen



*Cilindrische containers in gebruik bij de Deutsche Bundesbahn.*

de draagwagen, ongeveer 3,50 m is. Op de speciale wegtractor is de totale hoogte ongeveer 3,36 m tot ongeveer 3,46 m naar gelang het type van de benuttigde tractor.

De breedte van deze laatste voertuigen bedraagt 2,15 m tot 2,30 m.

**Foto 1:** Een container wordt van de wagen op een wegvoertuig geschoven.

**Foto 2:** Het laden gebeurt langs een opening voorzien van een waterdicht deksel.

De nuttige afmetingen van de vulopening (0,70 m x 1,40 m) laten toe te laden met een buis, een schuif of zelfs met een transportband.

De vulopening is gemakkelijk te bereiken via een ladder en een platform.

**Foto 3:** De container wordt gelost op de plaats door de klant aangeduid. Het

lossen gebeurt naar keuze, aan een der beide uiteinden van de container, langs een halfcirkelvormige opening (breedte 0,84 m - hoogte 0,70 m). Daartoe volstaat het de container de nodige schuif te geven (max. 45°) en de deur te ontgrendelen.

Indien de geadresseerde over een spoor aansluiting beschikt kan de lossing door kipping gemakkelijk geschieden zonder speciale wegtractor bij middel van een aangepast en eenvoudig heftoestel.

Alle gewenste bijkomende technische inlichtingen omtrent dit nieuw voermaterieel kunnen bekomen worden bij de N.M.B.S., Dienst voor Behandeling der goederen te Brussel, Leuvenseweg 17, Tel. 13.18.70 - Binnenpost : 3491.

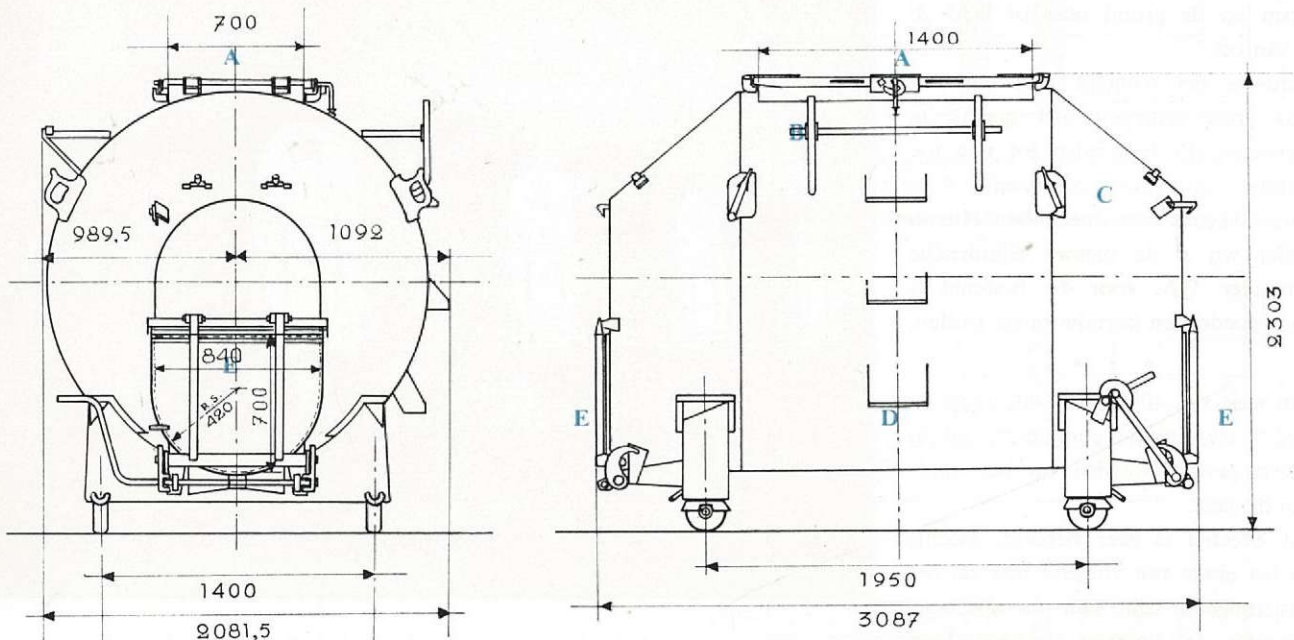
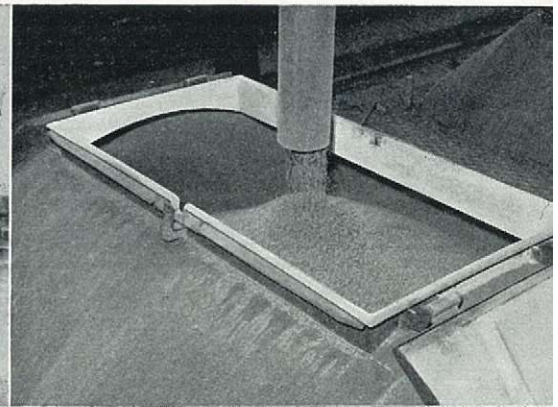

A: Vulopening B: Staanplaats C: Hijsring D: Ladder E: Ledigingsgat

De volgende tabel geeft de vervoerprijzen per ton over een afstand van 50, 100 en 150 km.

Klassen	Aard der goederen (voorbeelden)	5 t			10 t			15 t			30 t		
		50	100	150	50	100	150	50	100	150	50	100	150
		km											
Prijs in franken per ton													
1e kl.	suiker	142	244	315	126	216	279	109	187	242	—	—	—
2e kl.	mout	142	244	298	126	216	264	109	187	229	—	—	—
3e kl.	pleister; droge mortel- mengsels	140	224	268	115	183	219	102	163	195	94	147	175
4e kl.	hydraulische kalk gemalen of in poeder	131	200	235	109	166	195	97	148	174	90	134	157

Deze prijzen bevatten hetzij een afhaling, hetzij een bestelling aan huis binnen een kring van 5 km. Wanneer de twee verrichtingen worden gevraagd, dient een toeslag van 125 F per container bij de vervoerprijs gevoegd. Toeslag voor verder dan 5 km voor elk der twee verrichtingen = 25 F per container en per km.