

wagon à toit ouvrant et fond plat

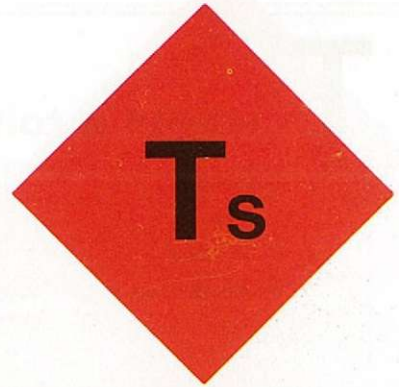

INFORMATIONS
SNCB
2/77



Les colis encombrants, les machines, les pièces coulées... voilà des marchandises dont le transport peut se faire en wa-

gon Ts. Les deux principales caractéristiques de cette série de wagons sont :

1. la toiture, qui protège la marchandise des intempéries;
2. la toiture **ouvrante**, qui permet le chargement par le haut.

Il faut noter que ce wagon équipé de portes latérales ne convient pas pour le transport de marchandises en vrac.

La toiture enroulable se compose de lattes articulées et fonctionne comme un volet mécanique (système CIMT) ou encore consiste en un tablier ondulé d'une pièce (système Mac-Grégor). La toiture une fois enroulée, toute la surface du plancher est accessible.

Il existe cependant un type — 1214 B1 — dont la toiture coulissante ne permet que le dégagement alternatif des deux

moitiés de l'aire de chargement (système SEAG).

Les caractéristiques diffèrent d'un type de wagon à l'autre. C'est le cas notamment de l'ouverture de chargement par la toiture (voir plus bas les dimensions), de la capacité volumétrique (qui va de 35 à 47,5 m³), des charges autorisées, oscillant entre 26 et 28 tonnes, des dimensions de l'ouverture latérale de chargement (par portes pivotantes), etc.

Le chargement et le déchargement s'opèrent généralement au moyen d'une grue, d'un pont roulant ou autre engin de manutention par l'ouverture de la toiture. Notons que le moyen de manutention doit éventuellement être adapté à l'ouverture libérée, qui peut aller de 2,472 à 2,793 m en largeur et de 3,648 à 8,752 m en longueur, selon le type du wagon.

Adressez-vous aux spécialistes

Avant de choisir le Wagon Ts, informez-vous.

Convient-il vraiment au transport de vos marchandises ?

Est-il le plus indiqué d'entre tous ?

Ces questions, et d'autres, d'ordre technique ou commercial, posez-les à nos spécialistes : Le service Manutention - Transport - Division 15.1

Rue de France, 85,
1070 Bruxelles.

Tél. 02/523 80 80,
poste 2139 ou 2135.

La Direction Commerciale
Division 62.3

Rue de France, 85,
1070 Bruxelles.

Tél. 02/523 80 80,
poste 2619 ou 2661.

Les agences commerciales de la SNCB en Belgique ou à l'étranger peuvent également vous renseigner.

T wagon à toit ouvrant

e portes de hauteur supérieure à 1,90 m
S apte à circuler à 100 km/h

5 premier chiffre du numéro de série
 (correspondant au type = T)

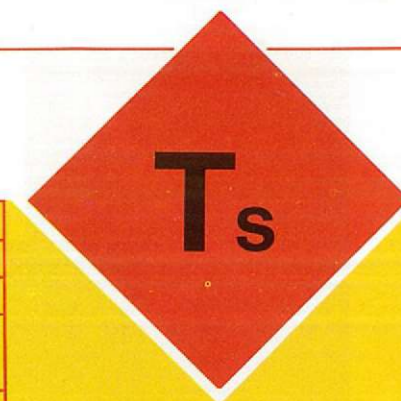

1 Code	T	Tes	Ts	Ts	Ts	Ts
2 Type	1.214 B1	1.222 B4	1.222 B5	1.215 B1	1.215 B3	1.215 C1
3 Nombre	95	85	528	298	300	240
4 Numéro du wagon code international numéro de série	21.88 560.0.000 099	21.88 575.0.000 099	01.88 570.0.500 1.069	01.88 570.0.000 299	01.88 570.1.500 799	01.88 570.3.000 239
5 Année de construction	1958	1962	1967-68	1963	1969	1971
6 Longueur hors butoirs = LW	mm 9.150	mm 10.440	mm 10.440	mm 10.500	mm 10.500	mm 10.500
7 Distance entre essieux = A	mm 5.000	mm 6.000	mm 6.000	mm 5.400	mm 6.000	mm 6.000
8 Largeur hors tout = BW	mm 3.004	mm 2.814	mm 3.108	mm 3.008	mm 3.008	mm 3.008
9 Hauteur hors tout = HW	mm 4.056	mm 3.588	mm 3.014	mm 3.350	mm 3.337	mm 2.954
10 Hauteur du plancher = HP	mm 1.242	mm 1.240	mm 1.257	mm 1.235	mm 1.235	mm 1.235
11 Longueur utile = L	mm 8.016	mm 8.692	mm 8.692	mm 8.752	mm 8.752	mm 8.752
12 Largeur utile = B	mm 2.768	mm 2.552	mm 2.860	mm 2.760	mm 2.760	mm 2.760
13 Hauteur utile = H	mm 1.699 *	mm 2.171	mm 1.670	mm 1.966	mm 1.962	mm 1.543
14 Superficie	m ² 22,1	m ² 22	m ² 24,9	m ² 24	m ² 24	m ² 24
15 Volume	m ³ 35	m ³ 48	m ³ 40,5	m ³ 47,5	m ³ 47,5	m ³ 37,5
16 Ouverture de chargement par la toiture	longueur = LT largeur = BT	mm 3.684 mm 2.760	mm 8.692 mm 2.472	mm 8.692 mm 2.793	mm 8.752 mm 2.680	mm 8.752 mm 2.674
17 Ouverture latérale de chargement (porte pivotante)	hauteur = HI largeur = BI	mm 1.540 mm 1.300	mm 2.000 mm 2.000	mm 1.480 mm 1.780	mm 1.791 mm 1.800	mm 1.408 mm 1.800
18 Nombre de portes par paroi latérale	2	1	1	1	1	1
19 Type de toit ouvrant	coulissant	enroulable	enroulable	enroulable	enroulable	enroulable
20 Tare moyenne	t 12,2	t 12,5	t 12	t 13,5	t 13,5	t 14
21 Charges autorisées	t	A B C 19,5 23,5 26	A B C 19,5 23,5 27,5	A B C 20 24 28	A B C 18,5 22,5 26,5	A B C 18 22 26
		S 19,5 23,5	S 20 24	S 18,5 22,5	S 18,5 22,5	S 18 22 26
22 Rayon de courbe minimum	m 35	m 60	m 60	m 60	m 60	m 60

* Hauteur maximum sous toiture : 2.115 mm

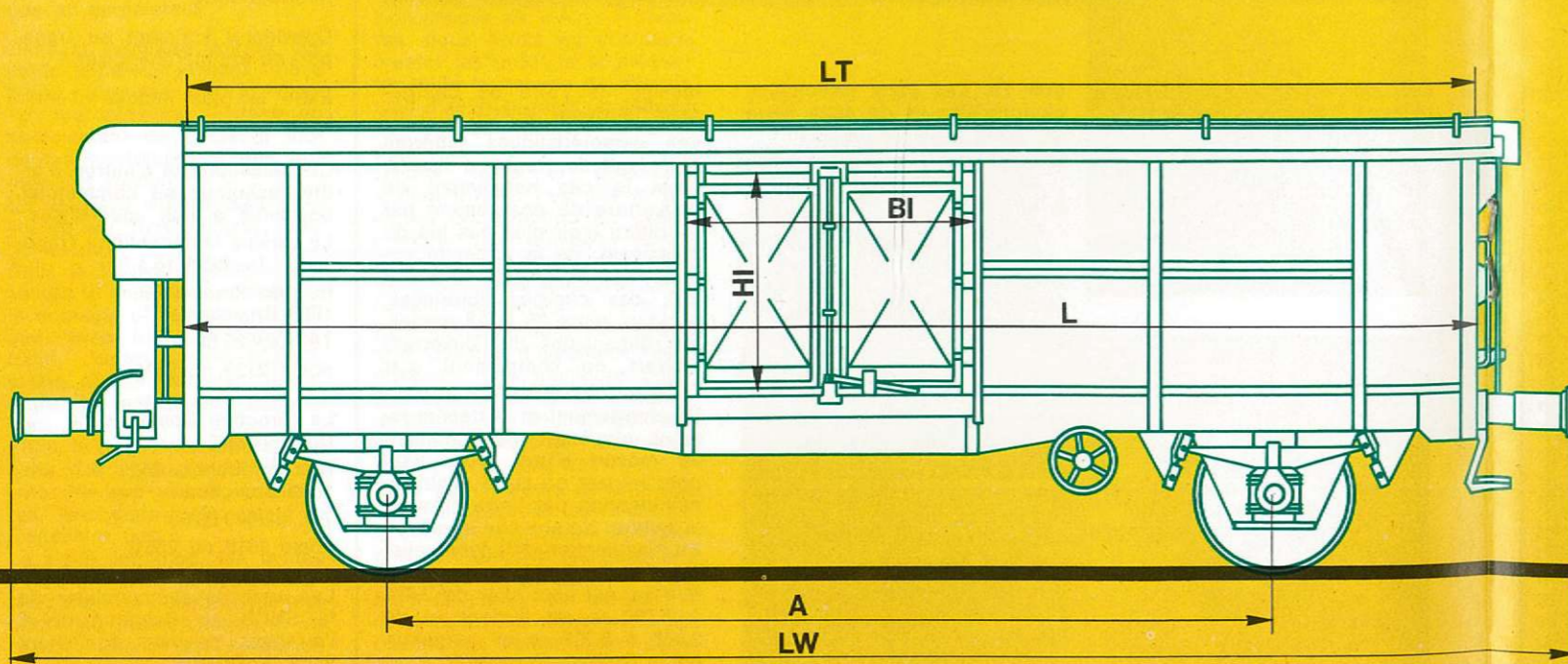

Pour renseignements techniques :
Service Manutention - Transport
 (Dir. E 15-1)
 Tél. 02-523.80.80 Ext. 2139

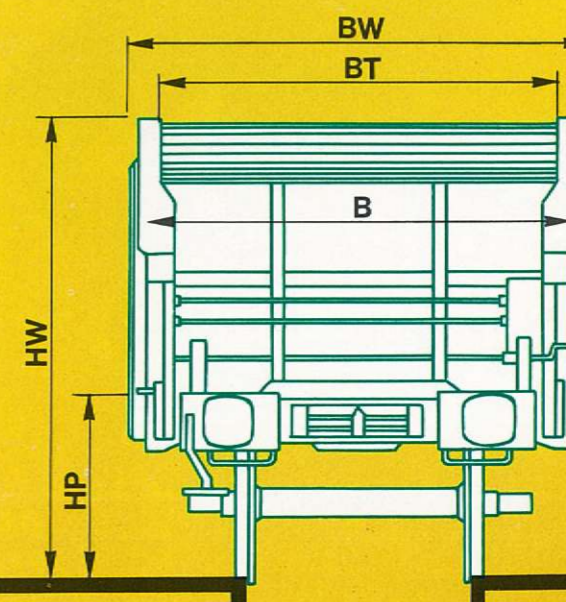

wagon à toit ouvrant
et fond plat

