

tweeassige platte wagen voor het vervoer van buizen



Lps-wagens zijn meestal tweeassige platte wagens van bijzondere makelij. We zullen ons in dit artikel beperken tot het type dat van bijna 2 m hoge vaste rongen voorzien is.

Ze zijn daardoor geschikt voor het vervoer van buizen, boomstammen, profielen of gelijkaardige goederen, waarvoor stevige rongen nodig zijn. Die wagens worden in hoofdzaak gebruikt voor het vervoer van buizen.

De rongen zijn bijzonder sterk en zijn tegen een zeer hoge dwarsdruk van de lading bestand. Wel wordt door hun versterkingen de nuttige laadbreedte op vloerhoogte enigszins beperkt. De breedte boven die versterkingen kan - ten opzichte van gewone wagens - evenwel vergroot worden door plaatsing van rongen bestaande uit twee profielen,

waardoor ze dunner zijn. Dit is zeer interessant voor het vervoer van buizen, die een betrekkelijk laag gewicht hebben.

De lading kan in de dwarsrichting gemakkelijker vastgelegd worden door middel van vier spaninrichtingen (trommel met pal), zodat er geen verdrilde draden meer moeten gebruikt worden.

Op de wagenvloer tussen de vaste rongen zijn houten laadbalken bevestigd, zodat er ruimte blijft tussen vloer en lading, waardoor die lading gemakkelijk met behulp van hijstouwen kan worden gelost of afgezet.

De gegevens over de toegestane en geconcentreerde lasten zijn op de wagenflanken aangeduid; de gebruikers kunnen aan de hand daarvan nagaan of hun lading de voorgeschreven maxima niet overschrijdt.



SPOORNIEUWS
N° 2 - 1980



Raadpleeg de specialisten:

Neem inlichtingen alvorens een Lps-wagen te kiezen.

Is het werkelijk de aangewezen wagen voor het vervoer van uw goederen?

Is het echt de geschiktste wagen?

Die vragen, en nog andere van technische of commerciële aard, kunt u aan onze specialisten voorleggen.

De Behandelingsdienst -
Vervoer - Afdeling 13.1
Frankrijkstraat 85,
1070 Brussel
Tel. 02/523 80 80,
toestel 2139 of 2135.

De Handelsdirectie
Afdeling 62.3
Frankrijkstraat 85,
1070 Brussel
Tel. 02/523 80 80,
toestel 2619 of 2661.

Ook bij de handelsagentschappen van de NMBS in België of in het buitenland kunt u te rade gaan.

L bijzonder wagentype met 2 assen

p zonder zijshot

S geschikt om te rijden

1	Code		Lps												
2	Type		3232 A6												
3	Aantal		40												
4	Nummer van de wagen internationale code serienummer		2188 412 8 001-7 040-5												
5	Verbouwingsjaar		1979												
6	Totale lengte = LW	mm	13.712												
7	Asafstand = A	mm	7.328												
8	Totale breedte = BW	mm	3.100												
9	Totale hoogte = HW	mm	3.247												
10	Vloerhoogte = HP	mm	1.265												
11	Hoogte van de bovenrand van de metalen wiegen	mm	1.317												
12	Nuttige breedte onderkant = B1 bovenkant = B2	mm mm	2.440 2.830												
13	Vaste zijrongen aantal breedte = d hoogte boven de wiegen = H1 hoogte boven de houten laadbalken = H2	mm mm mm	2 x 4 340 1.930 1.912												
14	Nuttige lengte = L	mm	12.360												
15	Afstand tussen de rongen L1 L2	mm mm	3.200 2.660												
16	Houten laadbalken aantal hoogte boven de vloer = h2 hoogte van het laadvlak = HP2	mm mm mm	4 70 1.335												
17	Vaszettoestellen aantal afstand d1 afstand d2	mm mm	4 4.200 9.520												
18	Gemiddelde tarra	t	14,5												
19	Toegelaten lasten	t	<table border="1"> <tr> <td></td> <td>A</td> <td>B</td> <td>C</td> </tr> <tr> <td></td> <td>17,5</td> <td>21,5</td> <td>24,5</td> </tr> <tr> <td>S</td> <td>17,5</td> <td>21,5</td> <td>21,5</td> </tr> </table>		A	B	C		17,5	21,5	24,5	S	17,5	21,5	21,5
	A	B	C												
	17,5	21,5	24,5												
S	17,5	21,5	21,5												
20	Maximum geconcentreerde lasten	m-t	<table border="1"> <tr> <td></td> <td>m</td> <td>t</td> </tr> <tr> <td>a-a</td> <td>3</td> <td>24,5</td> </tr> <tr> <td>b-b</td> <td>5</td> <td>24,5</td> </tr> <tr> <td>c-c</td> <td>7</td> <td>24,5</td> </tr> </table>		m	t	a-a	3	24,5	b-b	5	24,5	c-c	7	24,5
	m	t													
a-a	3	24,5													
b-b	5	24,5													
c-c	7	24,5													
21	Minimum bochtstraal	m	75												

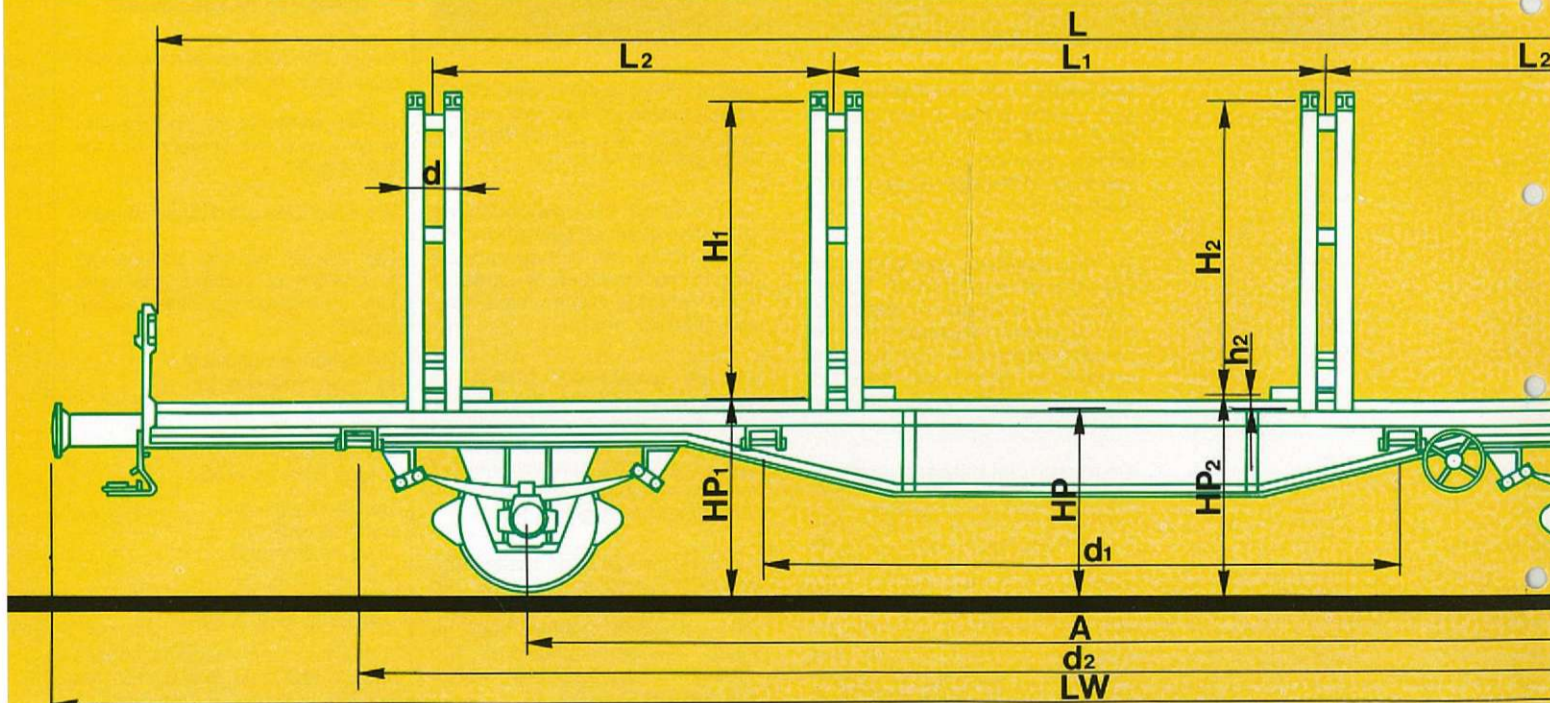

gen 100 km/h.

4 eerste cijfer van het serienummer
(overeenkomend met het type L).

Lps

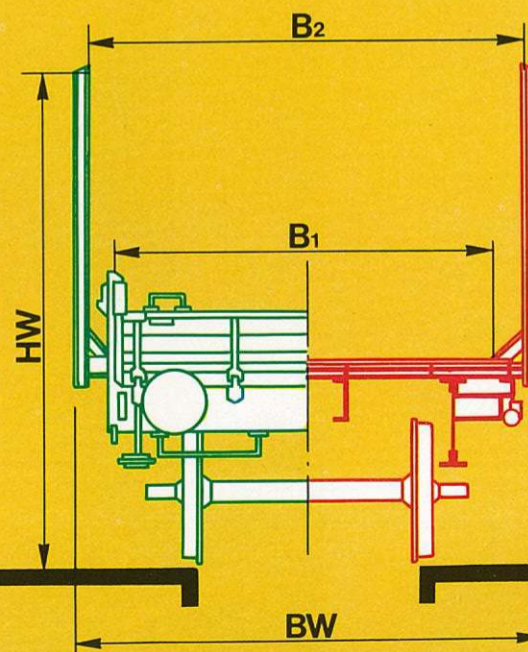
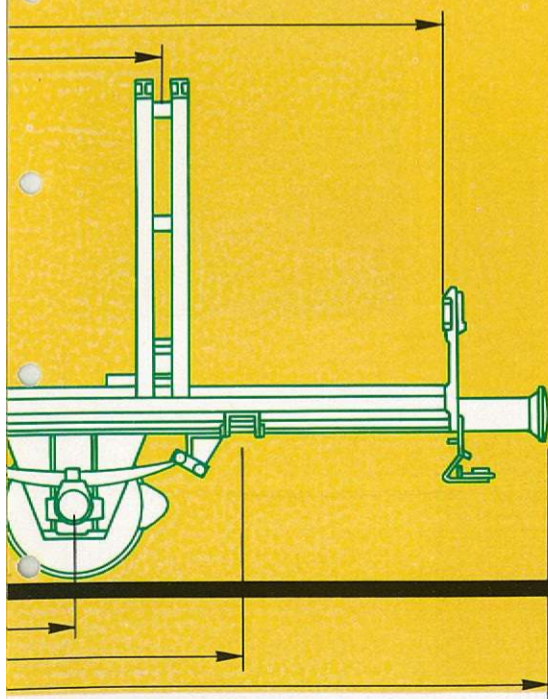
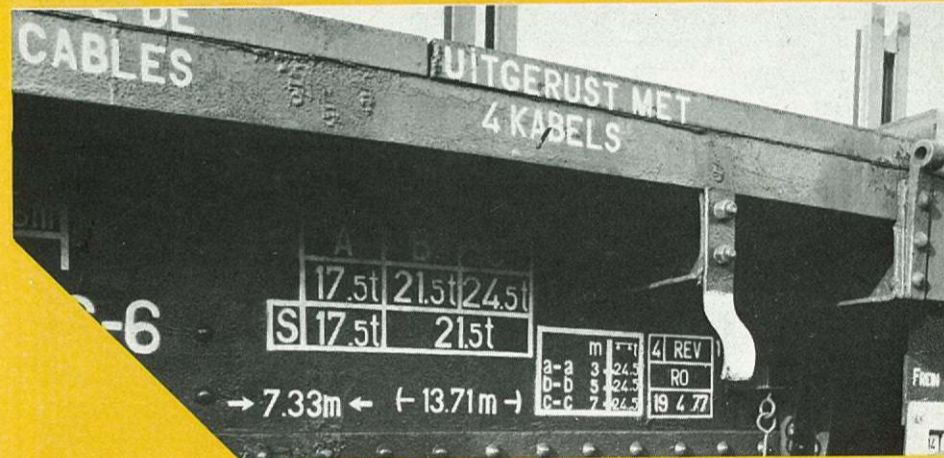
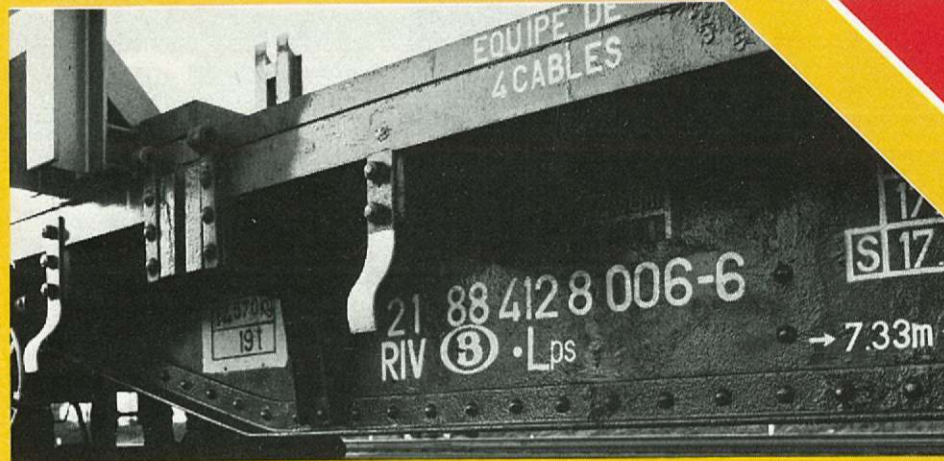

tweeassige platte wagen
voor het vervoer van buizen

