

platte wagen van het gewoon type, met draaistellen

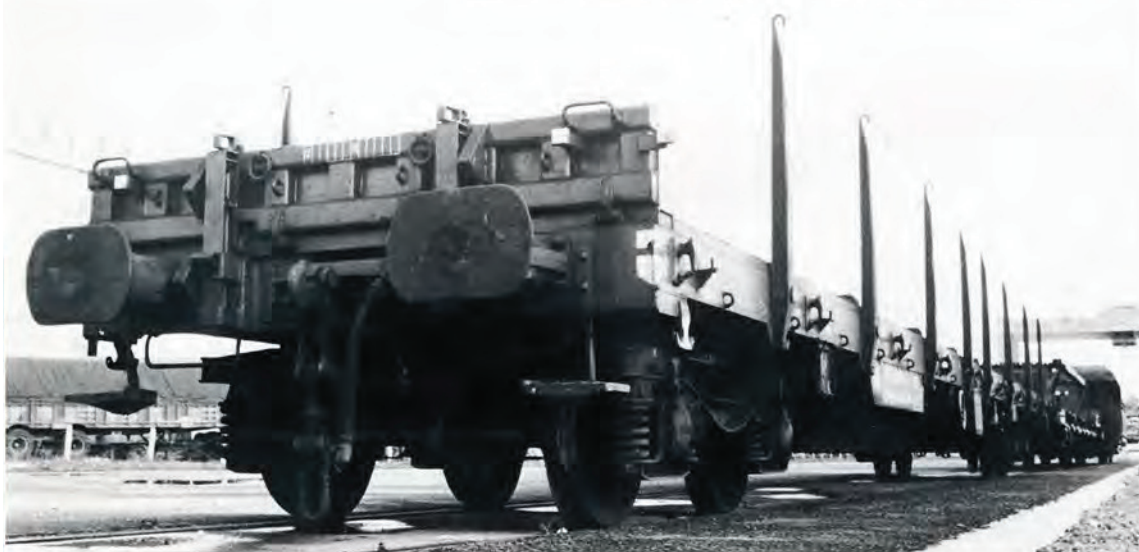

De Rs-wagens zijn platte wagens op draaistellen, waarvan de nuttige vloerlengte in het algemeen 18,5 m bedraagt.

De wagens zijn geschikt voor het vervoer van metaalprodukten (liggers, betonijzer, enz.), bosbouwprodukten, buizen, containers, machines, enz.

De (neerklapbare) kopschotten beschermen de ladingen tegen abnormale verplaatsingen.

Aan elke kant zijn er op die wagens acht neerklapbare rongen

voor beveiliging van de ladingen die zijdelings kunnen glijden, rollen of kantelen. De lading wordt vastgemaakt aan ringen, die op elk der zijden van het onderstel bevestigd zijn.

In de vloer van die wagens zijn er acht geulen aangebracht, waarin er onderliggers kunnen geplaatst worden, ofwel acht laadbalken die kunnen omgeklapt worden.

Daarmee kan men hoger laden ten opzichte van de vloer. De

lading is gemakkelijker vast te leggen of van dekkleden te voorzien en ze kan met een heftruck of met lengen opgetild worden.

De aanwijzingen betreffende toegestane belasting en geconcentreerde belasting komen voor op de gebruikelijke borden op de zijkant van de wagens; de klanten worden verzocht telkens na te gaan of hun lading binnen de voorgeschreven grenzen blijft.

Rs

NMBS
1988



Raadpleeg de specialisten:

Neem inlichtingen alvorens deze wagens te kiezen.

Is het werkelijk de aangewezen wagen voor het vervoer van uw goederen?

Is het echt de geschiktste wagen?

Die vragen, en nog andere van technische of commerciële aard, kunt u aan onze specialisten voorleggen:

Het Departement Marketing-Verkoop

Afdeling logistiek (50.33)

Telefoon 02 / 525 44 67

02 / 525 44 69

Ook bij de commerciële vertegenwoordigingen van de NMBS kunt u te rade gaan.

R platte wagen van het gewoon type, met draaistellen

S geschikt om te rijden tegen 100 km/u

Rs

1 Code	Rs			Rs			Rs			Rs			Rs		
	3514_A0	3514_B0	3514_B1	3514_B2	3514_B3	3514_B4	3514_B5	3514_B6	3514_B7	3514_B8	3514_B9	3514_B10	3514_B11	3514_B12	
2 Type	55	80	220	365	245	100	215	230	215	1188	1188	1188	1188	1188	
3 Aantal	1188	1188	1188	1188	1188	1188	1188	1188	1188	1188	1188	1188	1188	1188	
4 N° van de wagen	390.0.000-a	390.1.000-a	390.2.000-a	390.3.000-a	390.3.500-a	390.4.500-a	390.4.000-a	390.4.600-a	390.4.000-a	390.4.500-a	390.4.500-a	390.4.500-a	390.4.600-a	390.4.600-a	
5 Constructiejaar	999-a	499-a	499-a	499-a	749-a	599-a	319-a	899-a	319-a	599-a	599-a	319-a	899-a	899-a	
6 Totale lengte = LW	1958-60	1968-69	1968-69	1968-69	1968-69	1971	1970-71	1970-71	1970-71	1971	1970-71	1970-71	1970-71	1970-71	
7 Afstand tussen draaispinnen = A	19.900	19.900	19.900	19.900	19.900	19.900	19.900	19.900	19.900	19.900	19.900	19.900	19.900	19.900	
8 Uiterste radafstand = AA	13.000	14.600	14.600	14.600	14.600	14.600	14.600	14.600	14.600	14.600	14.600	14.600	14.600	14.600	
9 Totale breedte = BW	2.980	2.952	2.952	2.952	2.946	2.974	2.946	2.974	2.946	2.974	2.946	2.974	2.946	2.974	
10 Vloerhoogte = HP	1.305	1.275	1.275	1.275	1.275	1.275	1.275	1.260	1.275	1.275	1.260	1.275	1.260	1.275	
11 Nuttige lengte = L	18.500	18.500	18.500	18.500	18.500	18.500	18.500	18.500	18.500	18.500	18.500	18.500	18.500	18.500	
12 Nuttige breedte = B	2.740	2.700	2.700	2.700	2.700	2.770	2.700	2.770	2.700	2.770	2.700	2.770	2.700	2.770	
13 Oppervlakte	51	51	51	51	51	51,3	50	51,3	50	51,3	50	51,3	50	51,3	
14 Hoogte van de zijschotten	—	—	—	—	—	—	—	—	—	—	—	—	—	—	
15 Hoogte van de kopschotten	400	400	400	400	400	402	400	402	400	402	400	402	400	402	
16 Zijdelingse rongen	2 x 8	2 x 8	2 x 8	2 x 8	2 x 8	2 x 8	2 x 8	2 x 8	2 x 8	2 x 8	2 x 8	2 x 8	2 x 8	2 x 8	
17 Koprongen	1.205	1.205	1.205	1.205	1.205	1.235	1.205	1.235	1.205	1.235	1.205	1.235	1.205	1.235	
18 Klappbare laadbaiken	—	—	—	—	—	—	—	—	—	—	—	—	—	—	
19 Laadgoten	8	8	8	8	8	8	8	8	8	8	8	8	8	8	
20 Gemiddelde tarra	—	—	—	—	—	—	—	—	—	—	—	—	—	—	
21 Toegeplaatte lasten	25,7	25	25	25	25	24,2	25	24,2	25	24,2	25	24,2	25	24,2	
22 Maximum geconcentreerde lasten	38 46 54	39 47 55	39 47 55	39 47 55	39 47 55	39,5 47,5 55,5	39 47 55	39,5 47,5 55,5	39 47 55	39,5 47,5 55,5	39 47 55	39,5 47,5 55,5	39 47 55	39,5 47,5 55,5	
	S 38 46 54	S 39 47 55	S 39 47 55	S 39 47 55	S 39 47 55	S 39,5 47,5 55,5	S 39 47 55	S 39,5 47,5 55,5	S 39 47 55	S 39,5 47,5 55,5	S 39 47 55	S 39,5 47,5 55,5	S 39 47 55	S 39,5 47,5 55,5	
	aa 3 34	aa 3 34	aa 3 34	aa 3 34	aa 3 34	aa 2 32 33	aa 3 34	aa 2 32 33	aa 3 34	aa 2 32 33	aa 3 34	aa 2 32 33	aa 3 34	aa 2 32 33	
	bb 5 35	bb 5 35	bb 5 35	bb 5 35	bb 5 35	bb 5 35 38	bb 5 35	bb 5 35 38	bb 5 35	bb 5 35 38	bb 5 35	bb 5 35 38	bb 5 35	bb 5 35 38	
	cc 7 36	cc 7 36	cc 7 36	cc 7 36	cc 7 36	cc 9 36 44	cc 7 36	cc 9 36 44	cc 7 36	cc 9 36 44	cc 7 36	cc 9 36 44	cc 7 36	cc 9 36 44	
	dd 10 37	dd 10 37	dd 10 37	dd 10 37	dd 10 37	dd 15 44 56	dd 10 37	dd 15 44 56	dd 10 37	dd 15 44 56	dd 10 37	dd 15 44 56	dd 10 37	dd 15 44 56	
	ee 13 44	ee 13 44	ee 13 44	ee 13 44	ee 13 44	ee 13 44	ee 13 44	ee 13 44	ee 13 44	ee 13 44	ee 13 44	ee 13 44	ee 13 44	ee 13 44	

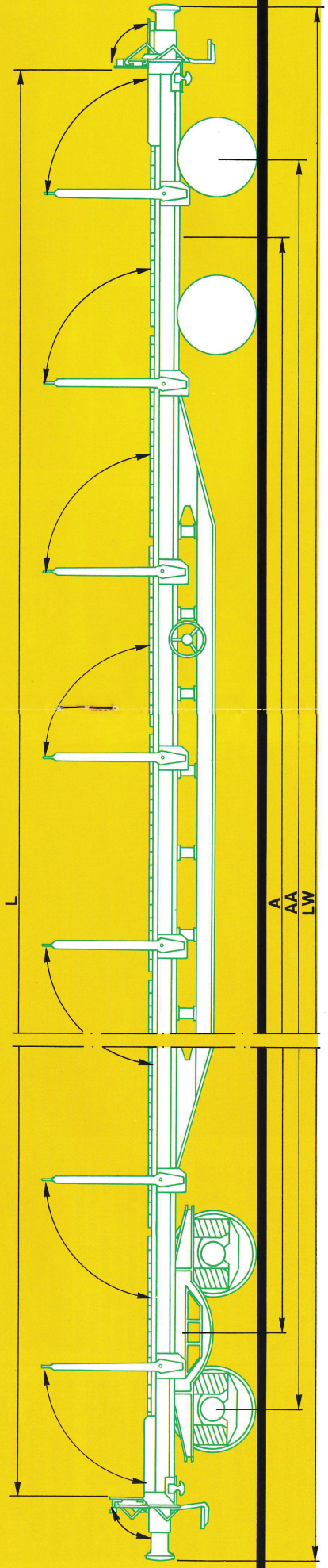
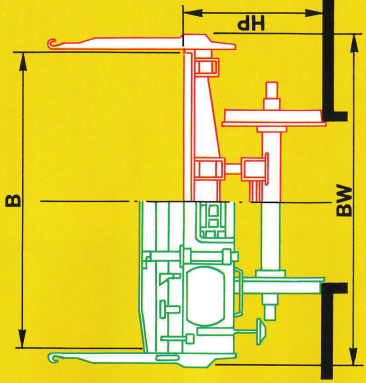

platte wagen van het gewoon type,
met draaistellen

