

# ARI GATE: la SNCB en direct à domicile

Un nouveau service de la gamme Aristote vient d'être lancé par la SNCB via Belgacom. Il branche les propriétaires d'un téléviseur avec télétexte en direct sur l'évolution quotidienne du trafic voyageurs.

ARI Disc est bien connu déjà. Et fort demandé. On sait, par exemple, que lorsqu'un nou-

veau télétexte (il en existe près de 2 millions en Belgique) et un téléphone à touches (86 % de la population en ont un). Une fois entré dans le télétexte, on demande le service interactif ARI Gate par téléphone au 0901.00011. Des manipulations simples permettent alors de dialoguer avec le système via le poste téléphonique et de recevoir sur l'écran TV les informations souhaitées. Trois émetteurs participent à la diffu-

exemple pour une manifestation)...

Ce service, on le paie proportionnellement à la consommation. La liaison téléphonique par 0901 est facturée 6,05 francs par 30 secondes.

ARI Gate fera un nouveau pas en mai prochain. Cette fois, les infos mises à jour arriveront à domicile sur un pc via un modem. La SNCB lancera à cette occasion une disquette qui permettra d'entrer

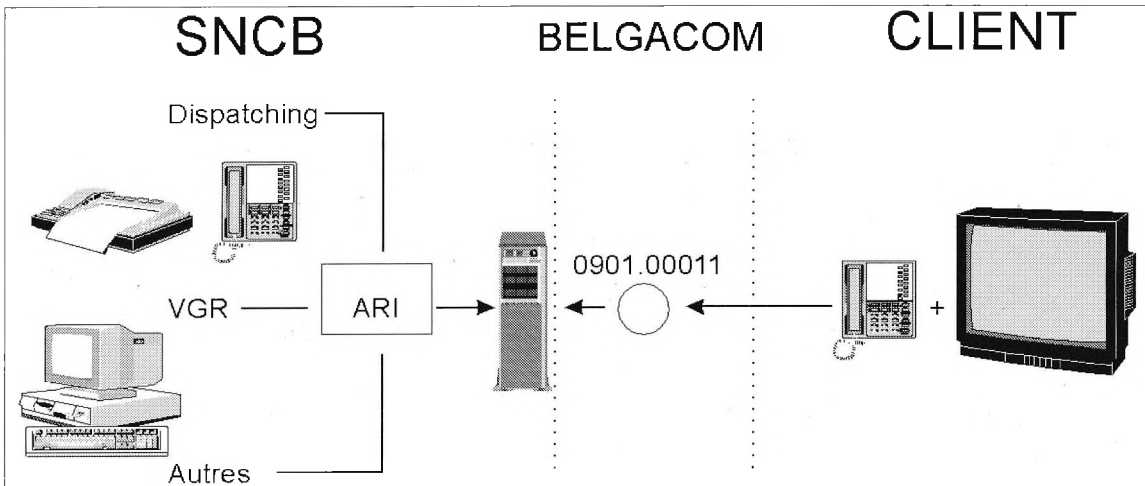

vel horaire a été mis en application le 2 janvier pour une période transitoire, plusieurs dizaines de milliers de voyageurs ont demandé la disquette gratuite de mise à jour. Et le produit compte 2.000 abonnés, c'est-à-dire 2.000 personnes qui reçoivent à domicile en mai les disquettes valables pour l'année et par la suite les "up grade" édités par la SNCB.

Désormais, on peut recevoir chez soi les infos ARI mises à jour. Il suffit de posséder un téléviseur équipé d'un déco-

sion: Canal +, la BRTN-TV2 et Kanaal 27 en province de Limbourg.

Un certain nombre de services interactifs sont offerts depuis peu. Dans le cas de ARI Gate, ce sont nos horaires, tenant compte des "particularités du jour", par exemple:

- les trains de pointe ne roulant pas pendant une période de congés;
- les modifications que certains horaires subissent du fait de travaux de voie;
- les trains spéciaux mis en marche pour faire face à des déplacements massifs (par

exemple pour une manifestation)...

Et ce n'est pas le dernier pétale de la marguerite ARI. On en effeuillera d'autres à l'avenir. Par exemple les bornes d'information interactives qui seront placées dans les grandes gares. Lesdites bornes seront d'ailleurs reliées à ARI Gate pour pouvoir donner à tout instant l'information la plus à jour.

L'efficacité de notre information gagne du terrain ! En attendant un développement nouveau... sur Internet. ■